

環境保全エコシステム

大型油扇クラッシャーと組み合わせた地球環境に適したエコシステム

ダクト火災
0宣言

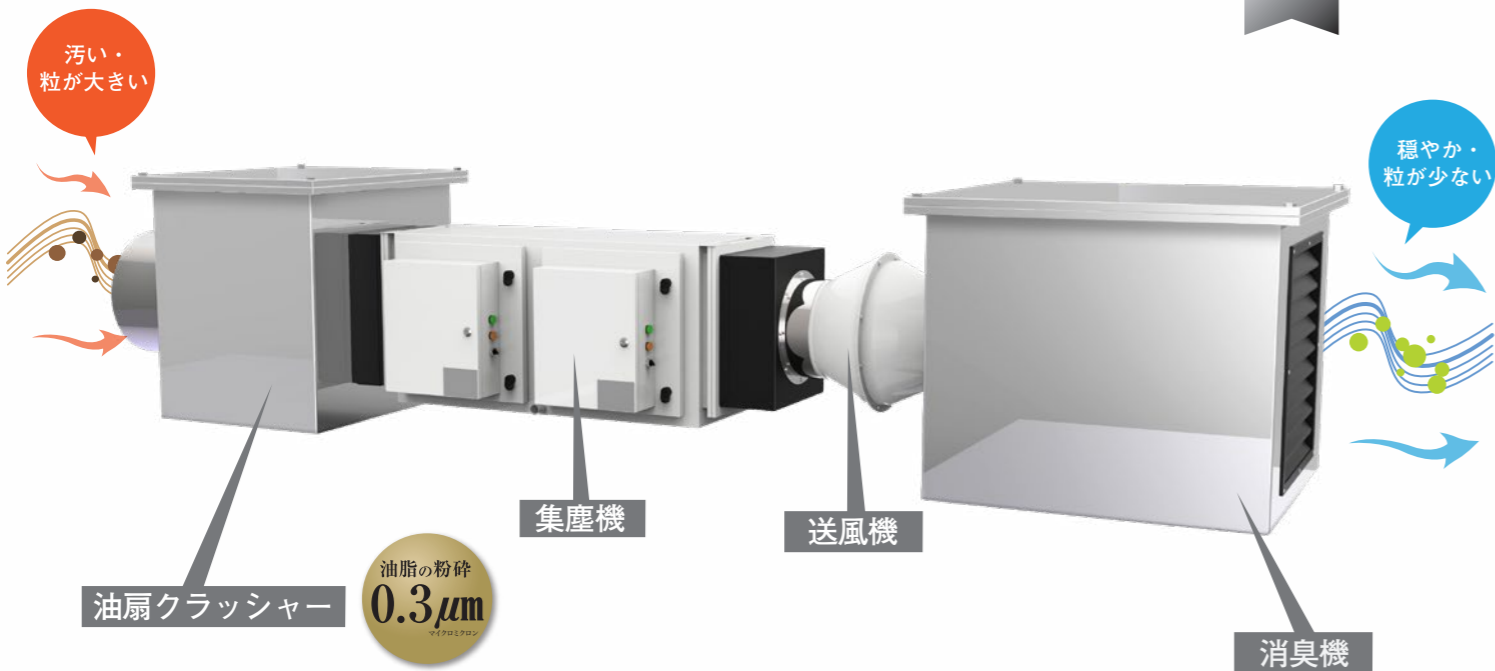

油扇クラッシャー（処理能力）

項目 \ 処理台数	1基	2基	4基
外形寸法	L600*D500*H500(mm)	L700*D1000*H500(mm)	L1000*D1000*H1000(mm)
集塵機併用外形寸法	L600*D660*H605(mm)	L700*D1000*H605(mm)	L1000*D1000*H1000(mm)
処理能力	1200m ³ /h	2400m ³ /h	4800m ³ /h
電源	単相 AC100V	単相 AC100V	単相 AC100V

※排気温度72℃使用可能。この範囲を超えますと、焼損、回転不良につながるおそれがあります。

取扱店

R1 シリーズ クリアーフード[®] NC-02

油扇クラッシャー内蔵



企画 | 開発 | 設計 | 施工

株式会社 野田ハッピー



グリスフィルターの概念を変えた油扇クラッシャー！

国際特許申請中 世界初 排煙フードに油扇クラッシャー搭載！

油扇クラッシャー機能性評価試験

試験その1

上流下流同時撮影結果

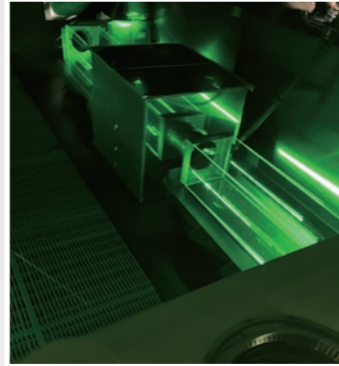
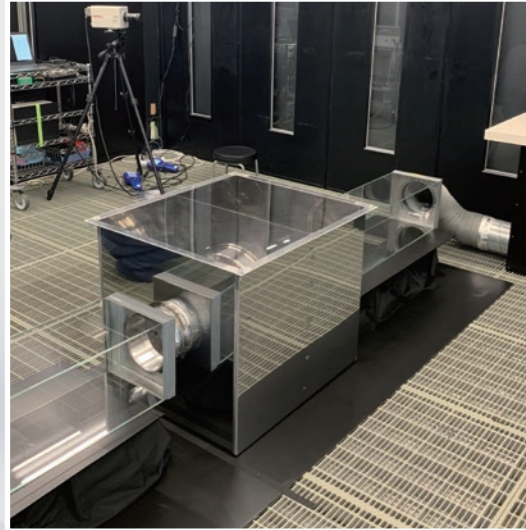

上流側ダクト内と下流側ダクト内の様子を一度に確認するため、カラーカメラを用いて可視化撮影を行いました。

結果

肉を焼くたびに、上流側ダクト内では断続的に濃度の高いオイルミストが確認されるが、下流側ダクト内は、オイルミストの濃度変化(ムラ)が非常に少ないことが分かる。よって本油扇機はオイルミスト粒子を小さくする効果がある。

新発売

ダクト火災は昔の事

●油扇クラッシャーとは従来のグリスフィルターと違い油脂粒子を $<0.3\mu\text{m}>$ 超微粒子まで分解する排気改質器です。油分を多く含む排気を効率的に処理し、ダクト火災を防ぐのが目的で開発された油扇クラッシャーです。

ダクト内の油脂付着の違い
(500倍ズームレンズ使用)

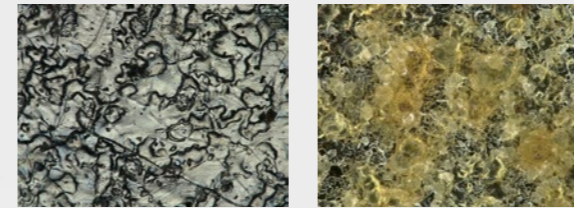

油扇クラッシャー内蔵 従来のグリスフィルター

排煙温度感知警報発信器付

※デジタル表示によるダクトに流入する排煙温度を随時見る事ができます。(警報温度72℃に設定)

油扇クラッシャー分析表

試験その2

パーティクルカウント評価結果

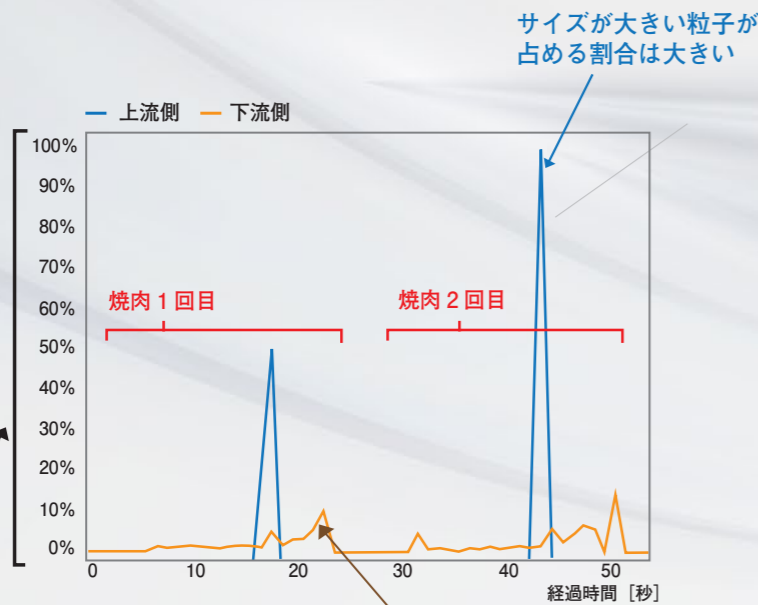

結果

すべての測定回において、下流側の大きい粒径の割合は小さくなる傾向がみられた。そのため、本油扇クラッシャーを通過することによって粒子の割合が変動することが確認された。

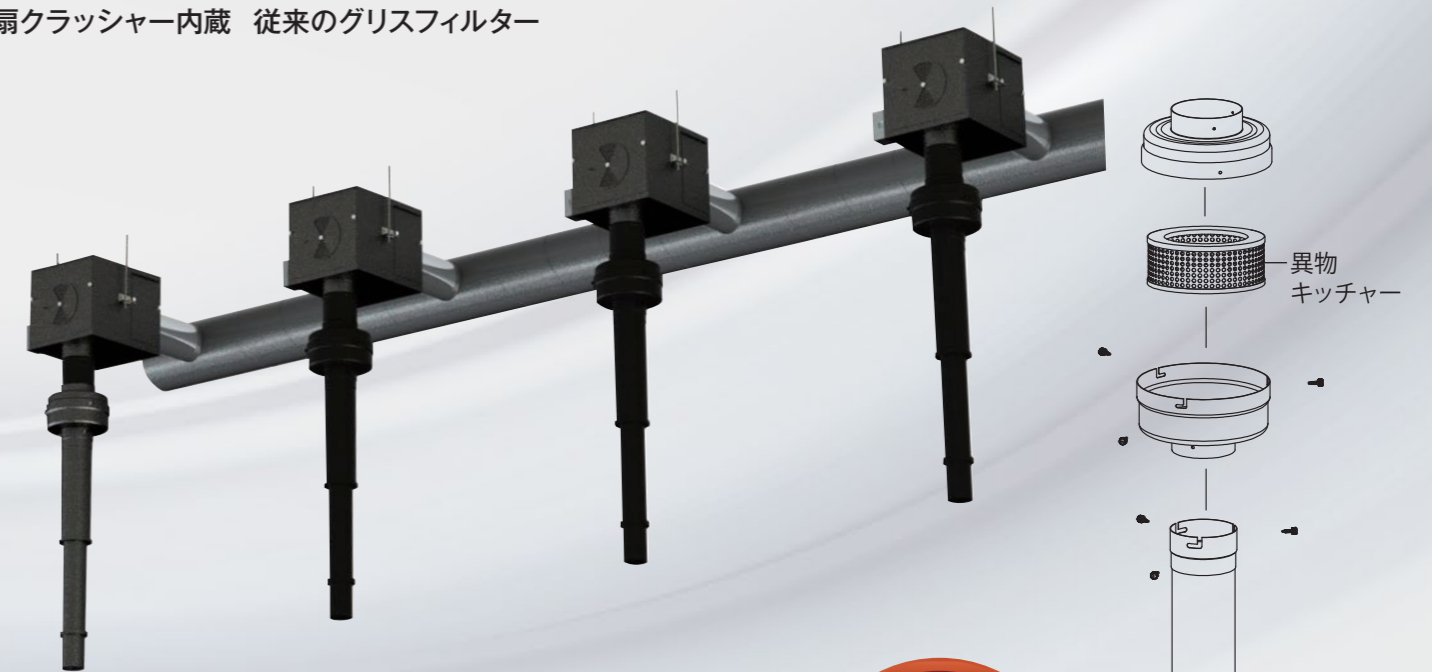

R1 シリーズ
クリアフード NC-02

油扇クラッシャー内蔵



油脂の粉碎
0.3 μm
マイクロミクロン
ダクト火災0宣言

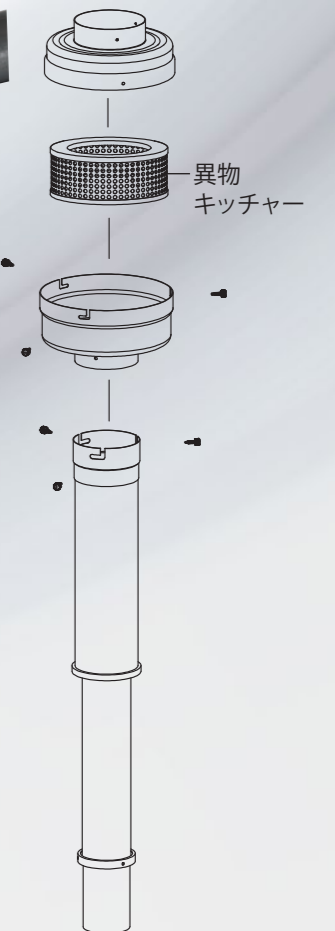

肉を2回焼いた場合について、0.3 μm 以上の全ての粒子に対する1.0 μm 以上の比較的大きな粒子が占める割合を算出した結果、上流側は大きい粒子が多くを占めているのに対し、下流側は大きい粒子が占める割合が小さい。

新日本空調(株) 微粒子可視化評価
(株)分析センター 試験評価